

Götalandtinget
4-6 maj, 2012
Mötesprotokoll, Alpina gruppen
Hotell Dalia, Bengtsfors

Närvarolista:

Stefan Jansson, Bohuslän-Dals SF
Ulf Godtman, Bohuslän-Dals SF
Magnus Gustavsson, Bohuslän-Dals SF
Maud Gustavsson, Bohuslän-Dals SF
Ann Ottosson, Bohuslän-Dals SF
Ulf Welinder, Bohuslän-Dals SF

Mats Persson, Göteborgs SF
Anders Lissåker, Göteborgs SF
Ove Prissberg, Göteborgs SF

Jonas Johansson, Smålands SF (lördag)
Jörg Forsgren, Smålands SF

Lasse Borén, Västergötlands SF
Hans Haavik, Västergötlands SF
Anneli Thorné, Västergötlands SF

Mats Eriksson Östergötlands SF
Kjell Johansson Östergötlands SF

1, Mötets öppnande

a, Lasse Borén hälsade alla välkomna och förklarade årets Götalandsting öppnat.

2, Fastställande av dagordning

a, Den föreslagna dagordningen fastställdes.

3, Val av mötesordförande och mötessekreterare

a, Till mötesordförande valdes Lasse Borén.

b, Till sekreterare valdes Hans Haavik.

4, Fastställande av röstlängd

a, Deltagare har en röst var dock max tre röster per distrikt.

5, Ekonomisk rapport

a, Balans rapporten visar att regionen för närvarande har 70 821,68 kr.

b, Innan budgetårets utgång kommer det att tillkomma utgifter på ca.40 000 kr för bl.a. USM jackor som inbetalts av deltagarna.

c, Ev. tillkommer telefonersättning till Regions samordnare och ansvarig tränare om de tar ut detta enligt gällande ersättningsregler.

d, Förslag på att ge ett ytterligare bidrag till USM åkarna framlades, detta avslogs.

Överskottet kan användas som en bas för tränarkostnader kommande säsong. (ca 30 000kr)

6, Utvärdering Regionens verksamhet 2011/2012:

Träning/ läger/ tävling/ utbildning.

a, Se bilaga 1.

7, Inkomna förslag och motioner

- a, Motion från Ove Prissberg ang. finansiering och fakturering av aktiviteter i regionens regi. (bilaga 2)

Mötet anser att detta är positivt men mötet har inte beslutsmandat över distrikten och frågan adresseras till distrikten och redovisas på höstmötet.

- b, Skrivelse från Västergötlands SF AK gällande kostnader och ledar utnämning vid läger och tävlingar diskuterades utan att något beslut togs, (bilaga 3).

Vid förändringar mot beslutad plan och representation skall detta förankras i AU enligt tidigare beslut.

8, Regional tränings och lägerverksamhet 2012-2013

- a, Förslag på lägerplanering presenterades för 2012/2013, (bilaga 4)

- b, Verksamhetsinriktning och mål måste ses över, skall tas fram till höstmötet.

Detta för att säkerställa att rätt aktiviteter och inriktning görs i regionen utifrån klubb och distrikts krav/behov. Arbetsgrupp med representanter från varje distrikt skall tas fram och ko-ordineras av AU, sammankallande Anders Lissåker.

Bifogas dagens plan i protokollet, (bilaga 5).

9, Regional utbildningsverksamhet

- a, Vid höstmötet 2011 i Jönköping genomfördes SSF timing och tävlingsledar utbildning.

- b, Utbildnings ambition skall ingå i verksamhetsinriktningen och ingå i presentationen vid höstmötet.

Tidigare regions utbildningar bifogas till tingsprotokoll, (bilaga 6).

10, Val av alpin administration 2012/2013

Regions samordnare: Lasse Borén, Västergötlands SF

Regions tränare: Ove Prissberg, Göteborgs SF*

Regions utbildare: Hans Haavik, Västergötlands SF

AU: Ovanstående samt

Anders Lissåker, Göteborgs SF

Kjell Johansson, Östergötlands SF

Kansli: Västergötlands SF (kassa, bokföring)

Hemsida: Anders Lissåker (hittas under skidor.com/goteborg)

Övrig representation SSF

Barn/ Ungdomsgrupp: Kjell Johansson, Östergötlands SF

Junior gruppen: Anders Lissåker, Göteborgs SF

Regler: Lennart Lundqvist, Västergötlands SF

*Önskar att det tas fram ett alternativ som kan gå in som regions tränare på sikt men komma med i verksamheten redan nu. Ta upp frågan i distrikten och avrapportering på höstmötet.

11, LVC

- a, LVC Distrikts och Landsdelsfinal arrangeras av Hestra SSK, vecka 11.

Om tävlingarna skall genomföras torsdag till lördag eller fredag till söndag beslutas på höstmötet.

12, USM

- a, Kvaltävlingar USM genomförs gemensamt mellan klasserna 15/16 år men finalerna genomförs delade kommande säsong.

- b, Gemensamt boende samordnas av regionen vid USM finalerna.

- c, Regions ledare skall finnas på USM finalerna, antal ledare per grupp tas upp på höstmötet.

- d, Föreslaget tävlingsprogram, (bilaga 7)

13, Junior/ Senior

- a, Vid tävlingar inom regionen bör det erbjudas en klass för +17 och uppåt.

- b, Förslag på att starta en junior cup i Götaland upp till och med U21 diskuterades som kan genomföras i samband med USM kvalen. Ett totalpris för ettan, tvåan och trean utifrån ett antal tävlingar som genomförts delar bör tas fram. För att skapa en prispengspott efterfrågas ett bidrag på t.ex. 1000 kr från varje klubb inom regionen. Beslut om genomförande görs på höstmötet utifrån om klubbarna är beredda på att skapa en prispott.

14, Tävlingsprogram 2012/2013

- a, Förslag på tävlingsprogram gicks igenom och fastställdes.
- b, Förslaget om att dela LVC och USM vid Farthelgen 17-20 januari skall ses över och USM fart ihop med annan arrangör skall sökas och utvärderas, beslut på genomförande görs på höstmötet. Anläggningen i Gesunda skall bokas för att kunna genomföra tävlingen i egen regi om det faller med extern arrangör.

15, Götalandsmästerskapen 2011-2012

- a, Arrangeras av Östergötland 2-3 mars, 2013.

16, Arvoden och kansli avgifter

- a, Kansliavgift till VSF: 3000 kr
- b, Telefonersättning: 1000 kr
- c, Reseersättning: 18,50 kr/ mil
- d, Arvode o. traktamente: 800 kr/ dygn varav arvode 590 kr, traktamente 210 kr.
- e, Ersättningar till-
- d, Regions samordnare:
 - Telefonersättning
 - Reseersättning
 - Arvode (USM-final)
 - Götalandstinget
 - "Höstmötet"
- E, Regions tränare/ tränar råd/ utbildare:
 - Telefonersättning
 - Reseersättning
 - Arvode/ traktamente
 - Boende, faktisk kostnad
 - Liftkort

17, Distriktsavgift för regional verksamhet

- a, Oförändrad 2000 kr/ distrikt och år.

18, Övriga frågor

- a, SSF kommunikationsplan visades och bifogas i protokollet, (bilaga 8)
- b, Alpina rådets beslut 2011-12-13 avseende alpint tävlingsystem i barn- och ungdomsklasserna, (bilaga 9)

19, Distriktsledarträff hösten 2012

- a, Genomförs lördag 22 september i Ulricehamn, Nya Kurhotellet Lassalyckan.

20, Avslutning

- a, Lasse Borén tackade mötesdeltagarna för deras engagemang samt hälsade alla deltagarna välkomna till höstmötet.

Ordförande

Sekreterare

.....
Lasse Borén

.....
Hans Haavik

Verksamhetsberättelse Alpin region 5 2011-2012

Inledning

Alpin region 5 är en sammanslutning av alpina skidungdomar ifrån hela Götaland så kallat Team Götaland. Verksamheten syftar till att vara ett tillskott till klubbar och distrikt för att tillsammans bedriva träning tillsammans där klubbar och distrikt är för litet.

Alpin region 5 vänder sig i första hand till ungdomar U14, U15, U16, dvs. A åkare och förstaårs Juniorer. För kommande säsong 2012-2013 förändras åldersstrukturen till U15, U16.

Verksamheten bedrivs under ledning av från Götalandstinget utsedd regionstränare.

Regiontränare

Ansvärlig regionstränare utses och väljs av tinget. Regionstränarens ansvar är att bedriva ett antal samlingar och läger enligt ett planerat program för Team Götaland.

Vidare så ställer skidförbundet krav på alla regionstränare att bedriva verksamheten kring centrala samlingar och skolningsverksamhet. Samt att finnas till hands som ledare på de internationella tävlingar som åkare från hela landet utses att åka på.

Regionstränaren ansvarar också för att ta ut åkare från regionen ska få delta på Skidförbundets Skolningsverksamhet.

Prioriterade områden under året

Skidförbundet arbetar mycket aktivt med att förändra strukturen och öppna upp för att sporten ska bli mer tillgänglig. Som exempel så finns inte Tem Future längre utan SSF kallar till ett antal samlingar som kallas Skolningsverksamhet. En annan förändring är att öppna upp USM för vem som helst med konsekvensen att kvothanteringen kommer att försvinna. Vidare så blir USM uppdelat i ett USM U15 och ett USM U16.

I samma anda har regionens verksamhet de senaste åren varit öppen för alla som har ambitioner med sin skidåkning. Målet med året är att fortsätta göra regionen tillgänglig för alla som vill och få med så många som möjligt.

Verksamhet

Regionsens läger

Datum	Aktivitet	Ledare
29 maj	Genomfördes barmark 1 i Göteborg. Ca 30 talet ungdomar var med och genomförde tester på Katrinelundsgymnasiet. Vi åt lunch och hade genomgång på Villa bel Parc i Slottskogen.	Ove P, Anders B
3 – 4 september	Genomfördes fystest 2 på Björkö i Göteborgs norra skärgård. Samtidigt hade vi teambuilding och paddlade bl.a. kajakerorientering.	Ove P, Anders B, Stefan J
14 – 16 oktober	Det var tänkt att regionen skulle genomföra läger i Juvas. Det fick dock ställas in på kort varsel. Några få åkare gjorde ett eget initiativ och åkte till Kaprun över långhelg.	Anders B
19 – 22 november	Planerat läger i Funäsdalen fick ställas in pga. snöbrist. Nytt läger ordnades i Kaprun på kort varsel. Med hjälp av Pålle och	Ove P, Anders B,

	Ski mit uns fick vi till ett fantastiskt bra läger i strålande sol alla 4 dagarna med 30 deltagare.	Stefan J
14 – 15 januari	Planerat svängläger för 98orna i Norrköping fick flyttas till Kongsberg pga snöbrist. En fantastisk anläggning med bra förutsättningar för träning. Totalt var vi 27 deltagare	Ove P, Anders B
2 – 5 februari	Fartläger och USM kval i Gesunda	Ove P (delvis)
10 – 11 mars	Anordnade regionen ett träningsläger i Högheden inför Sverigefinal och USM. Vi fick träna GS, SL och Super G. På söndagen avslutade vi med lite lattjo övningar och piggade upp oss med bla Parallell SL.	Ove P
16 – 18 mars	I år så anordnades gemensamt boende av regionen i Idre. Vi tackar speciellt Anders Lamm som hjälpte till med mycket. Regionens åkera gjorde mycket bra ifrån sig med många framskjutna placeringar som medförde vidare avancemang till USM.	Ove P
21 – 25 mars	Träningsläger i Fjätervolen inför USM finalen. Vi bodde på Knappgården och lägret var en bra uppladdning inför USM. Tack Ulf C och Paul M som höll iop lägret. Ett stort tack till Johan Lindwert för alla fina filmer som lagts ut och medfört till den förhöjda stämningen.	Ulf C, Paul M
25 – 1 april	USM finalen i Björnrike, Vemdalen och Klövsjö.	Ove P, Ulf C, Paul M

Skidförbundets skolningsverksamhet

Datum	Aktivitet	Ledare
8 november	Alla regionstränare samlas på Arlanda för planering av årets skolningsverksamhet och att utse ledare till internationella tävlingar.	Ove P, Anders B
16 – 18 december	Skolningsläger 1 i Björnrike	Ove P, Stefan J
15 – 20 januari	Hahnenkamm Junior race 2012 i Kitzbühel	Ove P, Anders B
5 – 7 februari	Skolningsläger 2 i Funäsdalen	Ove P

Finansiering

Slutord

Jag vill samtidigt rikta ett stor tack till alla fantastiska ungdomar som varit med och till alla ledare och föräldrar som hjälpt till. Utan er insats så hade det varit omöjligt att genomföra regionens verksamhet. Planeringen för nästa år pågår för fullt och en grov plan ska vara framme till tinget den 4 – 5 maj.

Med vänliga hälsningar

Ove Prissberg

Regionens ledaromkostnader faktureras via distrikt

Bakgrund

Det har under året genomförts ett antal läger i regionens regi. Varje läger är självfinansierat och alla omkostnader slås ut på de antal som deltar på lägret. En del av omkostnaden avser utsedda ledare som anordnar och deltar på lägret.

Vid ett flertal tillfällen har det livligt diskuterats om varför regionens läger blir så kostsamma. Vid ett par tillfällen har därför åkare valt bort att delta på regionens läger eller förhindrats av klubbars egna intresse att ordna egna läger för sina åkare.

Det har också medfört att vid tävlingar som Sverigefinal och USM har deltagare valt ett alternativt boende utanför det som regionen anordna.

Allt kalkylerande och räknande och sökande efter alternativ skapar onödigt administrerande samt för regionens administration skapas en osäkerhet på hur många som väljer regionens egna förslag.

Allt detta skapar onödiga problem för alla inblandade. Om vi kan finna en lösning där det är naturligt att välja regionens förslag så skulle vi slippa mycket onödigt arbete och negativ energi.

Eftersom regionens verksamhet inte är en egen juridisk enhet och helt saknar egna tillgångar och måste förlita sig till alla distriktsförbunds goda vilja så är det viktigt att alla distrikt är överens om att regionsverksamheten är till gagn för åkarna och deras utveckling. Ofta avsätts pengar från distriktsförbunden till ledare som följer med distriktets åkare på diverse läger eller tävlingar.

Eftersom regionens verksamhet ligger helt skild från distrikten så finns heller ingen förståelse eller medvetenhet om dess existens. För att involvera distrikten mer i regionen så är det fördel om alla ledaromkostnader fördelas proportionerligt genom distrikten till alla åkare som deltar. Där igenom blir distrikten en del av verksamheten och kan då välja om de vill stödja med bidrag till de åkare som deltar på regionens aktiviteter.

Yrkande

Föreslår att regionen räknar ut vad den totala ledaromkostnaden blir för 2012-2013. Vi har behov av en ledare per 10 åkare varav minst två st. Den totala kostnaden slås ut på beräknat antal deltagare och dag till en standardkostnad per aktiv och dag.

För varje aktivitet så fakturerar regionen respektive distriktsförbund ovan standardkostnad ggr distriktets aktiva ggr antal dagar. Distriktsförbunden kan sedan själva bestämma hur de ska hantera kostnaden.

Jag önskar bekräftelse på att denna motion mottagits och registrerats.

Ove Prissberg
Regiontränare Reg 5

Frågor och synpunkter angående verksamheten för Region 5:

Inledning:

Den alpina sporten är en relativt liten sport i södra Sverige. Verksamheten drivs av ett fåtal klubbar, distriktsverksamhet samt i Region 5's verksamhet vilken täcker Götaland. Antalet utövare är som sagt begränsat och antalet klubbar är litet. Detta tillsammans med begränsade träningsmöjligheter samt opålitligt klimat gör att åkare samt deras föräldrar och tränare tillbringar mycket tid med att jaga tränings- och tävlingsmöjligheter. Detta ställer mycket stora krav på alla berörda map engagemang och möjligheter att täcka kostnader. Detta accentueras under ungdomsåren H/D 14-15, då träningsbehoven och avstånd till tävlingar ökar. Detta resulterar i en reduktion av åkare, vilket medför också att antalet åkare i den åldersgruppen är ytterst begränsad för de flesta klubbar. Behovet av samarbete med andra klubbar blir därmed större vilket har lösts historiskt med dels distriktsverksamhet, dels regionsverksamhet. När åkarna var fler skedde detta genom uttagning. De senaste åren har alla satsande ungdomar kunnat vara med.

Inför säsongen 2011/2012 utsågs tre tränare för regionens verksamhet. På grund av avhopp har dock endast en tränare varit med hela tiden. Övriga hjälptränare har varierat. I regionens regi har ett antal läger samt Sverigefinal samt USM final genomförts.

Från Västergötlands Alpina Kommitté kommer följande synpunkter, frågor och förslag på förbättringar inför kommande säsong:

Träningsläger:

Träningsläger i regionens regi är mycket kostsamma jämfört med vad de flesta läger kostar på klubb eller distriktsnivå. I en redan kostsam sport gör det att vissa åkare väljer bort eller avstår regionsverksamhet. Frågan är vad som driver kostnaderna så att de ofta tangerar en faktor 2 jämfört ett klubb- eller distriktsläger? Kan det vara ersättningsregler, antalet tränare som ersätts, val av logi och kosthållning? För att få en större uppslutning bör man förslagsvis se man över vad som går att göra för att hålla nere kostnaderna. Tex många föräldrar ställer nog gärna upp och hjälper till vid lägren istället för att ersätta en hjälptränare

Sverigefinal 2012:

Regionen anordnade en verksamhet där alla deltagare från Region 5 skulle vara med och betala en tränaravgift. För det första kan man fråga sig varför en sådan avgift skall vara obligatorisk på en tävling i vilken man kan delta som i vilken tävling som helst. För det andra så kan man förvänta sig att om man tar ut en avgift av 500 kronor per åkare så måste man prestera något för de pengarna. Med 29 åkare motsvarar det 14500 kronor i tränaravgift! Rimligtvis kan man förvänta sig att ett program skickas ut i förväg, att man har planerade genomgångar och träningar.

USM-final 2012:

Regionen anordnade en verksamhet för alla deltagare från Region 5. Inför finalerna hölls ett läger i Fjätersvålen. Under finalerna delade man upp deltagarna i mindre grupper, vilket fungerade i stort sett bra. De som hade valt att bo i egen regi hamnade dock utanför informationsflödet och fick tex inte information om träning i tid. Även här hade ett tydligare program hjälpt att förbättra kommunikationen.

Allmänt:

Under säsongen har man varierat tränarstaben väsentligt. Hur utser man nya tränare? Vem och hur beslutar man om hur många tränare som skall skicka per läger/tävling? Ett förtydligande i frågan skulle nog förbättra förståelsen i regionen.

Med vänlig hälsning

Västergötlands Alpina kommitté

TEAM Götaland, REGION 5



Lägerplanering 2012-2013: U15, U16

<u>Datum</u>	<u>Innehåll</u>	<u>Plats</u>	<u>Aktiva</u>	<u>Ansvariga</u>
26/5	Test 1 Barmark	Göteborg	U15	OP
25-27/5	Skolningsläger SSF	Bosön	U16	
1-2/9	Test 2 Barmark Teambuildning	Göteborg	U15, U16	OP
13-14/10	Snöläger test utrustning	Bispingen inomhus	U15, U16	
27/10 – 5/11	Snöläger Vecka 44	Kaprun	U15, U16	
23 – 26/11	Snöläger	Funäsdalen/ Kaprun?	U15, U16	
17-19/12	Skolningsläger SSF	Klövsvjö	U16	
7 – 8/1	Fartränning??	Funäsdalen	U15, U16	
?	Svängläger Regionalt svängläger	?	U15	
25-29/1	Skolningsläger 2 SSF	Funäsdalen	U16	
9-10/3	Träning inför USM (SG, GS, SL)	Högheden	U15, U16	
??	Centralläger 3			

OP=Ove Prissberg

Verksamhetsplan

Region 5

Götaland

INNEHÅLLSFÖRTECKNING

1	BAKGRUND - VAD HAR HÄNT TIDIGARE	12
2	SYFTET MED REGIONSPLANEN	12
3	MÅL - VART VILL VI KOMMA	13
4	LÅNGSIKTIG MÅLSÄTTNING	13
4.1	Övergripande	13
4.2	Utbildning	14
4.3	Träning	14
4.4	Tävling	14
5	MÅL OCH PLANERAD VERKSAMHET 04/05	15
5.1	Utbildning	15
5.2	Träning	15
6	FÖR ATT NÅ MÅLEN	16
6.1	Utbildning	16
6.2	Träning	16
6.3	Tävling	16
6.4	Ekonomi	16
6.5	Information	17

7	ROLLER OCH RESURSER - VEM GÖR VAD	17
7.1	AU och Administration	17
7.2	Utbildning	18
7.3	Träning	18
7.4	Tävling	18
8	ÅTAGANDEN	18
8.1	Läger	18
8.2	Tävlingar	18

BAKGRUND - VAD HAR HÄNT TIDIGARE

I samband med jullovet samlas regionens första års A- åkare i Hestra under dagarna två för ett snöläger. Sedan två år genomför vi fartläger/ tävlingar i Sunne för såväl A, B och C åkare. Två dagar med träning/genomåk, och två tävlingsdagar. A åkarna störtlopp, B och C genomför LVC race. För våra USM finalister har vi varje år ett fartläger inför USM finalerna, mestadels förlagt till Sunne.

De senaste åren har vi haft god tillströmning till våra utbildningar. Framför allt har det varit ”Grundkurs Alpin skidåkning” som har varit populär. Utbildningssystemets samtliga kurser har funnits att tillgå alla år. Utöver detta har det arrangerats utbildningar och fortbildningar för enskilda klubbar och distrikt efter önskemål.

För att få våra åkare som kvar i verksamheten har vi i samband med våra nationella tävlingar inrättat Götalands Senior Cup (D/H 16-). Individuellt har det varit penningpriser i form av träningsbidrag, dels från placering i varje tävling och dels sammanlagt.

Poäng har erhållits efter placering. Av de genomförda tävlingarna har två st. räknats bort från sammandraget. Det har även varit en klubbtagtävling med ett vandringspris till bästa klubb.

Denna cup är endast öppen för region 5:s åkare.

På grund av att vi ej lyckades få fatt i ”sponsorer” denna säsong blev det ingen utdelning.

Cupen kommer att leva kvar men är under omarbetning.

SYFTET MED REGIONPLANEN

Syftet med planen är att dokumentera den kunskap som finns och den verksamhet som bedrivs. Den skall användas för att informera förbund, distrikt, klubbar och medlemmar. Den skall uppdateras årligen och följa verksamheten för att inte tappa kontinuiteten och kompetensen.

Här nedan pekar vi på några av alla viktiga syften:

- ◆ Engagera tränare, ledare och aktiva i en gemensam planering
- ◆ Planera verksamheten långsiktigt - över flera säsonger
- ◆ I god tid grovplanera säsongens aktiviteter
- ◆ Vara ett verktyg för att kommunicera och diskutera verksamheten med distrikt och klubbar
- ◆ Skapa ekonomiska förutsättningar för att bedriva alpin regionverksamhet i Götaland

Kort sagt en gemensam idé och plan för hur vi vill att åkare, tränare och ledare skall medverka och utvecklas inom ramen för regionverksamheten i Götaland.

MÅL - VART VILL VI KOMMA

Det är viktigt att ha mål med det man gör. Det gäller både för mig själv som individ och för oss som samordnar verksamheten i Götaland. Att sätta upp mål - gärna lite tuffa sådana - visar inte minst för oss själva vart vi vill komma. Grunden för regionens verksamhet utgörs av Svenska Skidförbundets allmänna målsättning, såväl huvudmål som delmål.

Vi sätter i den här planen upp mål för regionverksamheten i ett större perspektiv och inte för distrikt klubbar. Ett bra komplement till de målen är att distrikt och klubbar sätter sina långsiktiga och kortsiktiga mål för verksamheten. Med en dialog inom Götaland mellan olika verksamhetsområde (utbildning, träning, tävling mm) tror vi att det går att möta de olika behov som finns från individ - klubb – distrikt och region.

Målen fokuserar inte bara på det idrottsliga utan även på den mjuka delen - att vara ett team, att arbeta för, stötta och hjälpa varandra, vi är inte större inom den alpina verksamheten i Götaland än att vi kan samverka i smått och stort .

Långsiktig målsättning

Med utgångspunkt från de förhållande som gäller i vårt distrikt och de uppdrag vi fått från förbundet fastställs följande mål för regionverksamheten.

Övergripande

- I alla avseende befästa och om möjligt ytterligare stärka regionens positioner inom svensk alpin skidsport.
- Ge förutsättningar och stöd för att skapa ett ökat intresse för alpin skidåkning och tävling på klubb, distrikt och elitnivå.
- Skapa förutsättningar för att hålla hög nationell standard, vilket innebär representanter i SSF:s landslag och centrala träningsgrupper.
- Att genom ett aktivt och brett ungdomsarbete, med speciell uppmärksamhet på dem som är i USM åldern och uppåt sörja för att dessa ungdomar fortsätter inom skidsporten.
- Att vara ett team, att arbeta för, stötta och hjälpa varandra, vi är inte större inom den alpina verksamheten i Götaland än att vi kan samverka i smått och stort .
- Arbeta vidare med ett bra samarbete och utbyte inom regionen och dess olika verksamhetsområde.
- Tillsammans med SISU och SSF finna former för en utveckling med ökade utbildnings och träningsmöjligheter i regionens distrikt och klubbar genom bl.a. ekonomiskt stöd och ett aktivt arbete med HANDSLAGET.
- AU skall samlas minst 2 gånger per säsong utöver Tinget.
- Öka antalet flickor och kvinnor i verksamheten, både aktiva och ledare.

Utbildning

- Att sörja för tillfredsställande tränarutbildning i fråga om såväl kvalitet som kvantitet.
- Agera för att få till stånd en kvalificerad regional utbildning för tävlingsledare.
- Arrangera tävlingsfunktionärsutbildning på regionnivå i syfte att kunna genomföra bra arrangemang på framtida nationella och internationella tävlingar.
- Att utbilda ytterligare tränare utöver dagens nivå samt vidarebilda verksamma tränare till enhetlig nivå.(Genomgått alla delar i t.ex. en grundkurs)
- Skapa förutsättningar och hålla kostnader på en rimlig nivå för kursdeltagare.
- Skapa trygghet för både ledare och åkare genom att tala ett enhetligt språk.
- Ett välutvecklat samarbete med träningsverksamheten och jobba som ett team för bättre samordningseffekter.

Träning

- Ge ungdomsinriktad och skidteknisk skolning av god kvalitet samt främja talangers utveckling mot idrottsgymnasium och svensk elit.
- Åkarna ska få en bättre insikt i sin egen skidåkning och därmed bli mer självständig i sin träning. Ett självförtroende och ett skidkunnande ska byggas upp så att åkaren kan förstå och tänka självständigt kring sin åkning.
- Skapa förutsättningar och hålla kostnaderna på rimlig nivå för uttagna åkare i träningsgrupperna.
- Regiontränaren genomföra minst ett besök/distrikt och år i syfte att följa upp och ge stöd i verksamheten.
- Genomföra barmarksträffar och tester i syfte att ge ungdomar förståelse av att träna rätt, äta rätt och vila.

Tävling

- Bibehålla, och om möjligt öka antalet nationella och internationella tävlingar i regionen.
- Genomföra GM-tävlingar i slalom och storslalom.
- Genomföra USM kval och LVC race i SG och DH utanför regionen i syfte att få en tillräckligt bra och säker backe att åka i samt att utveckla våra yngre åkare i fart.
- Genomföra Tävlingar i "högkvalitativa" backar i regionen, troligen utanför "turist tid" Och vid behov tävlingar i "högkvalitativa" backar utanför regionen

Mål och planerad verksamhet 04/05

Utbildning

- V36 Fysiologi/Träninglära Grund och Påbyggnad
- V51 Påbyggnad Slalom/Storslalom
- V1 Grundkurs Alpin skidåkning
- V1 Bansättning

Vi ska även arrangera Tävlingsledar och Tävlingsfunktionärsutbildningar och ytterligare en kurs i SSF Timing samt besöka klubbar och distrikt för fortbildningar och specifika kurser.

Träning

- Genomföra:
 - Två barmarksläger med tester och teambuildning för USM åkare och uppåt ca 40 st
 - Ett snöläger under försäsong för ovanstående grupp med tema skidtekniska grunder ca 40st
 - Ett snöläger för juniorer i samband med den första tävlingen i nationella Cupen ca 20st
 - Skolningsläger för aktuella åkare på regions nivå ca 50st och central nivå ca 8st efter dialog med rikstränare
 - Genomföra träning i fart med stöd av tränare ur förbundet motsv., ca 100st
 - Genomföra träning och uppföljning av åkare i samband med i första hand USM ca 25st och om möjligt även vid YJSM ca 15st

Följande träningsläger är inplanerade för regionen, utöver detta har distrikten planerat ca 15 skiddagar ytterligare för ett stort antal åkare:

Var	När	Vem	Kostnad	Övrigt
Juvas Norge 4 dagar	27/9-2/10	Team Götaland	Ca 3000kr	Föräldrar eller andra ledare krävs för transport mm
Österrike 6 dagar	V42,43,44		Ca 5000kr	Resan sker inte i regionens regi men många åkare kommer att vara där och träna med sina klubbar /distrikt
Vemdalen 4 dagar	8-11/12	Regionstränare + aktiva	Ca 3000kr	Föräldrar eller andra ledare krävs för transport mm
Skolningsverksamhet för 92or 2 dagar	Alt 1. 21-22/12	Ledare + aktiva		Alt 1. Hestra Alt 2. Sunne
Skolningsverksamhet centralt	14-18/12	Ledare + aktiva	?	Central uttagning

FÖR ATT NÅ MÅLEN

Utbildning

För att få deltagare på kurser krävs ett attraktivt arrangemang vid rätt tidpunkt till en ekonomisk försvarbar kostnad. Genom att hålla dessa kurser i samband med läger, träffar och dyl. och därmed kunna samordna boende, mat, resor och plats i anläggningar och backar osv. hoppas vi kunna lösa detta till viss del. Tyvärr är det inte alltid dessa samordningseffekter kan genomföras då många tränare är ute på andra uppdrag. Då kan det behövas stöd från SSF i form av både fysiska och ekonomiska resurser. Det kommer också skickas personligt riktade inbjudningar via mail till personer som gått specifik utbildning för kommande lämpliga kurser.

Träning

Den långsiktiga träningen ska bedrivas mot att åkarna ska **utvecklas i samtliga discipliner inklusive friåkning.**

Försäsongsträning har inte bara som syfte att vara en förberedelse inför snöträningen, utan är också ett viktigt inslag i strävan att skapa samhörighet och teamkänsla i gruppen.

Försäsongsträningen har också en skadeförebyggande uppgift.

Med de vintrar vi har i Götaland är det extra **viktigt att åka på snöläger.**

Läger ger även en möjlighet till:

- ◆ att utveckla varje individ till en bra gruppmedlem som medverkar till att stärka gruppens sammanhållning.
- ◆ att under koncentrerade former kunna bedriva en riktad träning som ett led i den långsiktiga träningsinriktningen.

Under all snöträning är det viktigt att tränare och åkare har ett **gemensamt språk** det vill säga använda samma termer så att alla förstår.

Tävling

Tävlingsplanering

Boende i samband med USM final samordnas av Regionen.

Resor

Vi ska försöka samordna resorna till tävlingar lite längre bort så att vi inte åker med halvtomma bilar.

Ekonomi

Intäkter 2004-2005

Vartdera distrikt erlägger en summa av 1 200:- till regionverksamheten, undantaget Gotlands SF som är avgiftsbefriat.

8 st distrikt X 1 200:-	9 600:-
Ev. medel från SSF/ AK	10 000:-
Överskott från läger/tävlingar i Sunne	7 000:-
Summa Intäkter	26 600:-

Utgifter 2004-2005

Smålands Skidförbund		
Administration, hemsida, ekonomi, bokföring	3 000:-	
Götalandstinget (regionsamordnare)	1 400:-	
Distriktsledarträff (regiontränare o. utbildare)	1 400:-	
Utbildning (regiontränare)	10 000:-	
Nedanstående avser enbart arvode		
Regiontränare vid barmarksläger, snöläger, fartläger ca: 15 dagar		11 250:-
Regionledare vid LVC final 3 dagar	2 250:-	
Regionledare vid A final 3 dagar	2 250:-	
Regionledare vid USM final (2 st.) 8 dagar	12 000:-	
Summa utgifter	43 550:-	

Till detta tillkommer ledarnas kostnader för mat, resa, boende.

Denna ekvation går ej ihop.

Vi får liksom tidigare år fördela och debitera ledarkostnaderna på deltagarna.

Information

Västergötlands hemsida

På Västergötlands hemsida hittar du aktuell information om verksamheten. Det gäller framförallt övergripande information som berör alla. Information från/till de grupper/enskilda är ännu så länge begränsad, men det kommer mer allt eftersom efterfrågan ökar.

Övrigt

Den mesta informationen cirkulerar inom olika grupper och verksamhetsområde men det är viktigt att informations-flödet fungerar så att alla (distrikt, tränare, åkare och föräldrar) får rätt information i rätt tid. Informationen är nästan det svåraste i en ideell verksamhet, så man måste också söka informationen, inte bara vänta på att den ska komma.

Informationen inom regionen kommer (förutom dialogen då vi träffas) i första hand att ske via mail. I andra hand via telefon och brev

ROLLER OCH RESURSER - VEM GÖR VAD

AU och Administration

Regionsansvarige är den verkliga spindeln i nätet. Han ansvarar för en hel del runt planering, information, kommunikation och administration - framförallt inom gruppen men även utanför. Avsikten är att verksamma ledare, tränare i distrikt ska lägga krutet på tränings- och tävlingsaktiviteterna med barnen och ungdomar.

Arbetet fördelas lämpligen på flera personer men med Regionsansvarig som huvudansvarig.

Arbetsuppgifterna kan grovt delas upp i:

1. Information inom Götaland (mail, brev och telefon)
2. Administrera grupplista inkl närvarouppföljning och –rapportering SISU mm.
3. Administration av vissa träningsläger och tävlingar (USM)
4. Organisera gruppens arbete.
5. Kontakter med förbundet och övriga grupper och kommittéer.

ALPINT ARBETSUTSKOTT

Lars-Gunnar Borén	Reg.samordnare	0704-546126	033-158728	irene.arvidsson@hb.se
Lars Ryrhagen	Utbildningsansvarig	0705-502797	0381-53009	lars.ryrhagen@comp.oem.se
Tomas Wikström	Regiontränare	0705- 426131	0382- 13440	0382-13440@telia.com
Per Berggren	AK Småland	0705-210442	0140-10442	per.berggren@tranas.se

ADMINISTRATION

Lars-Gunnar Borén				
Charlie Pettersson	Bokföring,hemsida,kansli	0705-535840	0370-335840	smalands.skidforbund@swipnet.se

Utbildning

Lars Ryrhagen	Reg.utvecklare Samk.	0705-502797	0381-53009	lars.ryrhagen@comp.oem.se
Per Berggren	Reg.utvecklare	0705-210442	0140-10442	Per.berggren@tranas.se
Lennart Lundquist	Tävlingsledarkurs		0500-414453	lennartlundquist@telia.com

Träning

Tränargruppen består av en Regiontränare samt distriktstränare/samordnare eller i vissa fall klubbtränare.

Roll	Namn	Tel mobil	Tel	E- post
Regiontränare	Tomas Wikström	0705- 426131	0382- 134 40	0382-13440@telia.com
Östergötland	Magnus Lindahl		011- 31 87 55	domestad_lantbruk@hotmail.com
Västergötland	Christer Karlsson	0709- 56 61 71	0500- 41 78 59	kricko5@telia.com
Skåne	Anders Westman	0708- 94 03 43		anders@wema.se
Småland	Claes Gustavsson	0706- 96 66 80		claes.gustafson@hartmann.se
Göteborg	Peter Hammar	0733- 67 29 03		peter.hammar@pwan.com
Halland	Paul Bjärräng	0706- 19 02 45	0346- 409 77	bjarang@privat.utfors.se
Bohuslän-Dal	Ulf Welinder		0531- 101 95	

Tävling

AU TRÄNING – TÄVLING

Lars-Gunnar Borén	Samk.	0704-546126	033-158728	irene.arvidsson@hb.se
Tomas Wikström		0705- 426131	0382- 13440	0382-13440@telia.com

ÅTAGANDEN

Läger

För att kunna genomföra de läger som planeras är det av avgörande betydelse att föräldrar kan ställa upp och köra, laga mat mm. Utöver regiontränare krävs även tränare från distrikt/klubbar för att tillmötesgå åkarnas individuella behov.

Tävlingar

Att arrangera tävlingar så som LVC race, USM kval i fart är en av hörnstenarna i verksamheten. Förutom att vi brukar göra det mycket bra och åkarna får fina tävlingsförutsättningar så är det även en liten inkomstkälla för regionen.

Tävlingskommittén arrangerar och bemannar tävlingarna bl a genom att upprätta funktionärslistor. Dessa listor innehåller alltid ett antal kända namn som så gott som alltid ställer upp. Men utöver detta krävs det att distrikt och klubbar ställer upp med funktionärer och under tidigare år har inte detta varit något problem. Alla klarar av de åtaganden som är aktuell

Regional Utbildningsverksamhet under säsongen 2008-2009

DA vi fortfarande inte har mandat för att "kora" steg utbildningarna själva har i Reg 5 (det har ingen annan region }teller), så har jag följande förslag att komma med..

Tranarfortbildning (Grund-Barmark) 1 dag

Plats: Hestra
Datum: 2008-10-11
Kostnad: 650:- (i detta pris ingår kursmaterial, instruktörer EJ liftkort och mat)
Innehåll: Grundskidåkning med vikt på balans och position mm

Tranarfortbildning (S1-GS) 2 dag

Plats: Dalarna
Datum: 2008 under klubbålder
Kostnad: 1200:- (i detta pris ingår kursmaterial, instruktörer EJ liftkort, mat, logi och resa)
Innehåll: Slalom och Storslalom

Tranarfortbildning (Grund-Sno) 1 dag

Plats: Hestra
Datum: 2009-01-03
Kostnad: 650:- (i detta pris ingår kursmaterial, instruktörer EJ liftkort och mat)
Innehåll: Grundskidåkning med vikt på balans och position mm

Tranarfortbildning (Grund-Bansättning) 1 dag

Plats: Hestra
Datum: 2009-01-04
Kostnad: 650:- (i detta pris ingår kursmaterial, instruktörer EJ liftkort och mat)
Innehåll: Bansättning tränings-och övningsbanor, styrningar mm

Ovriga önskemål skickas till
Per.berggren@tranase.se

Med vanlig hälsning

Per Berggren

Alpin Region 5, Götaland

OBS! Förslag till

Tävlingsprogram 2012 - 2013

OBS! Götalandsmästerskapen även för klassen U 10, Dock ej GM status

Vecka	Datum	Tävling	Arrangör	Gren	Antal åk	Klasser
v 2	12-jan	Reg.USM kval och Jun/Sen	Hestra SSK	GS	2	D/ H U 16, 17-
v 2	13-jan	Reg.USM kval och Jun/Sen	Hestra SSK	SL	2	D/ H U 16, 17-
v 3	17-jan	LVC Race, USM kval DH, Jun	Reg. 5	Träning		D/H U 12, U 14, U 16, 17-
v 3	18-jan	LVC Race, USM kval DH, Jun	Reg. 5	Träning		D/H U 12, U 14, U 16, 17-
v 3	19-jan	LVC Race, USM kval DH, Jun	Reg. 5	DH	2	D/H U 12, U 14, U 16, 17-
v 3	20-jan	Reg.USM kval och Jun/Sen	Reg. 5	DH	2	D/H U 12, U 14, U 16, 17-
v 4	21-jan	Ev. GS Tävlning	Reg. 5	GS	2	D/H, U16, 17-
v 4	26-jan	DM		GS		D/H; U 10,12,14,16, 17-, 30-
v 5	27-jan	DM		SL		D/H; U 10,12,14,16, 17-, 30-
v 5	02-feb	Reg.USM kval och Jun/Sen	Göteborg	SL	2	
v 5	03-feb	Reg.USM kval och Jun/Sen	Höghedens SLK	GS	2	
v 6	09-feb					
v 6	10-feb					
v 7	16-feb					
v 7	17-feb					
v 8	23-feb	Reg.USM kval och Jun/Sen	Boge SLK	GS	2	D/H U 16, 17-
v 8	24-feb	Reg.USM kval och Jun/Sen	SK Vitesse	SL	2	D/H U 16, 17-
v 9	02-mar	Götalandsmästerskapen	Norrköpings SK	GS		D/H; U 10,12,14,16, 17-, 30-
v 9	03-mar	Götalandsmästerskapen	Norrköpings SK	SL		D/H; U 10,12,14,16, 17-, 30-
v 10	08-mar	LVC Regions o. Landsdelsfinal	Hestra SSK	SG		D/H U 12, U 14
v 10	09-mar	LVC Regions o. Landsdelsfinal	Hestra SSK	GS		D/H U 12, U 14
v 10	10-mar	LVC Regions o. Landsdelsfinal	Hestra SSK	SL		D/H U 12, U 14
v 11	11-17-mar	USM Final, U 16				D/H, U 16
v 11	15-mar	USM Final, U 15				D/H, U 15
v 11	16-mar	USM Final, U 15				D/H, U 15
v 11	17-mar	USM Final, U 15				D/H, U 15
v 12	22-mar	Ev. GM				
v 12	23-mar	Ev. GM				
		29-mars - 01 april, Påskhelg				

Viktiga datum att ta hänsyn till vid tävlingsplaneringen.

Skolningsläger ligger inplanerat till 25-29 januari.

Mycket svårt för våra åkare att dels orka och dels få ledigt från skolan för att arrangera fartlägret 31/1- 3/2. två alternativ som finns är:

Alternativ 1: V 3: 17 - 20 januari, ev. med en extra dag den 21 januari med en GS tävling.

Alternativ 2: V 6: 07 - 10 februari, ev med en extra dag den 11 februari med en GS tävling.

Anledning till att finalerna för U 15 och U 16 ligger v 11. Nationella prov för åk 9, 2013

Ämne	provdatum
Svenska, svenska som andraspråk	v 6, onsdag den 06 feb v 6, fredag den 08 feb. 2013
Biologi / fysik / kemi	v12, tisdag 19 mars 2013 v 12-15, tisdag- fredag, 19 mars - 12 april
Engelska	v 17, onsdag 24 april v 18, måndag 29 april
Matematik	v 19,, tisdag 07 maj v 20, torsdag 16 maj



Kjell Johansson

Barn & Ungdomsgruppen, alpint Information



2 MAJ



Informationsflöde – "så här är det tänkt ..."

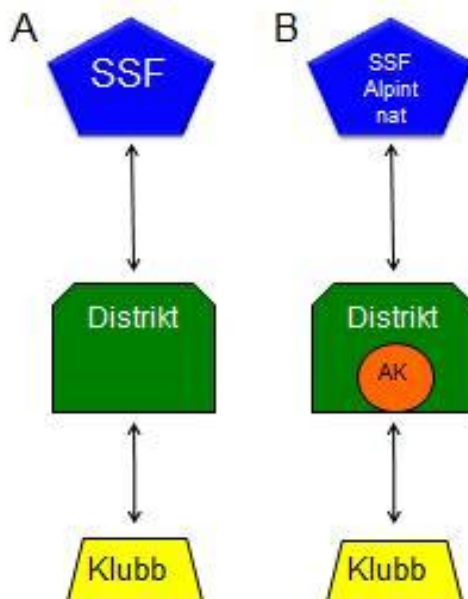

A: SSF – distrikt – klubb

B: "Alpina flödet"





Alpint – B&U och regionernas roll

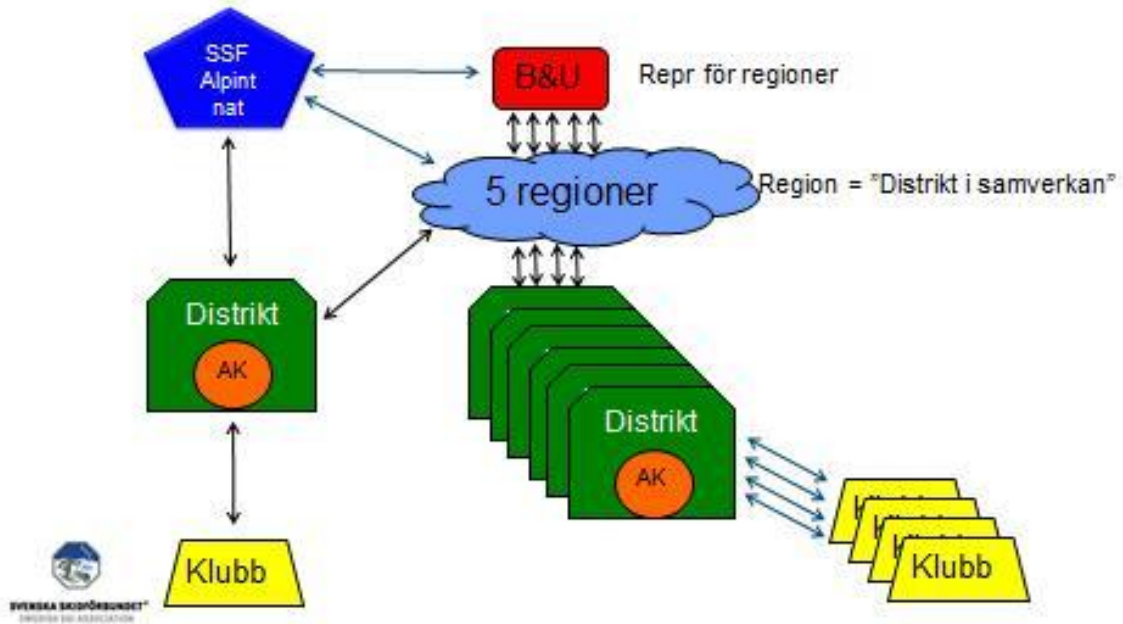

Infospridning och förankring

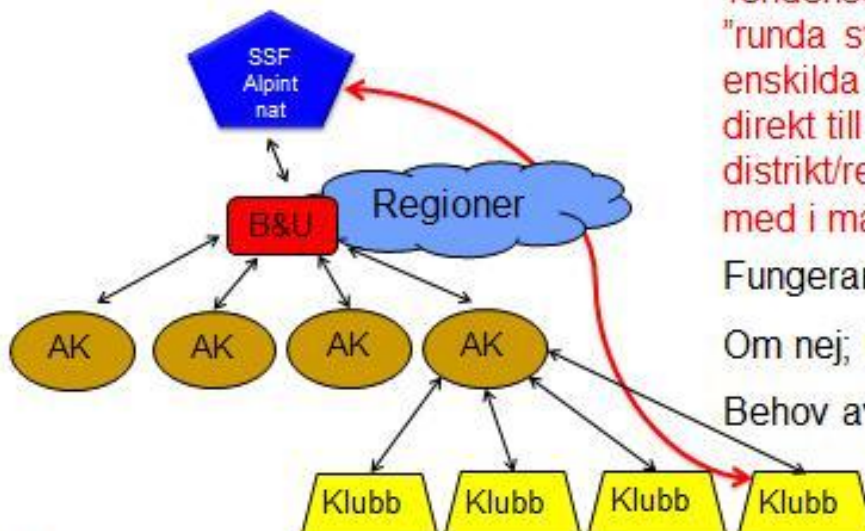

Tendensen är att "runda systemet", enskilda går direkt till SSF = distrikt/regioner ej med i matchen

Fungerar flödet?

Om nej; Orsaker?

Behov av verktyg?



Infospridning och förankring

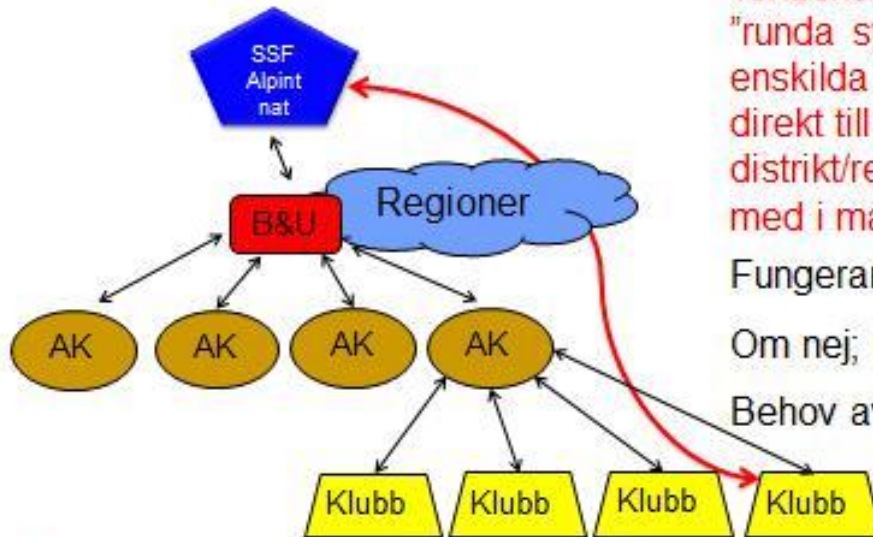

Tendensen är att "runda systemet", enskilda går direkt till SSF = distrikt/regioner ej med i matchen

Fungerar flödet?

Om nej; Orsaker?

Behov av verktyg?



Alpina rådets beslut 2011-12-13 avseende alpint tävlingssystem i barn- och ungdomsklasserna.

Bakgrund

Förutsättningar

Vid Alpina rådets möte i augusti 2011 redovisades ett förslag till en förändring av USM-konceptet. Förslaget mottogs positivt men rådet beslutade att USM-förslaget skulle inarbetas i ett mer heltäckande underlag där hela tävlings-systemet för barn och ungdomsklasserna omfattades. Införandet av ett förändrat tävlingssystem skall ske i samband med att FIS beslut om ny ålderklassindelning införs säsongen 2012/2013. För att skapa bästa möjliga planeringsförutsättningar inför aktuell säsong bör ett beslut vara taget före januari 2012.

Vad innebär FIS beslut?

FIS beslut innebär sammantaget att övergången från ungdom till junior åldersmässigt skjuts fram ett år. Det kan sammanfattas i följande bild.

Ålder	2011-2012	2012-2013
9 år		
10 år	LVC Regionfinal	
11 år		LVC Regionfinal
12 år	LVC Landsdelsfinal	
13 år		LVC Landsdelsfinal
14 år	USM	
15 år		
16 år		USM

Arbetsgång

Beslutsunderlaget har tagits fram av arbetsgruppen ”Barn & Ungdom” och representanter för SSF. Tre arbetsmöten har genomförts där region-representanterna i arbetsgruppen efter varje möte har varit ansvariga för att förankra uppkomna förslag och idéer inom respektive region som de företräder.

Delaktiga i arbetet

Barn & Ungdomsgruppen;

- Nils-Johan Larsson, region 1,
- Peter Cassman, region 2,
- Lars Melin, region 3,
- Claes Johansson, region 4,
- Kjell Johansson, region 5 samt
- Patrik Ahlgren, Utbildningsteamet.

Från SSF;

- Karin Sundberg
- Åke Moänge
- Tommy Bätelson som har lett arbetet och sammanställt beslutsunderlaget.

Mål för tävlingsverksamhet inom barn- och ungdomsklasserna.

Som grund till förslagen på hur tävlingarna skall genomföras har arbetsgruppen utformat ett förslag till övergripande målsättningar för tävlingsverksamheten kopplad till de aktuella åldersklasserna.

Målet är att utveckla ett tävlingssystem utgående från tre perspektiv; åkarens, arrangörens och Svenska Skidförbundets.

- För åkaren (och även för föräldrar och ledare) skall det vara:
 - Lätt att förstå och lätt att tillämpa. Det skall tydligt finnas en "röd tråd" genom klasserna.
 - Möjligt att bli erbjuden att delta i attraktiva och roliga tävlingar
 - Lättillgängligt, möjlighet att tävla i närområdet
- För arrangören (och i tillämpliga delar även för åkaren) skall det vara:
 - Flexibelt. Bygg in flexibilitet som möjliggör modeller beroende på region (ex. dela/slå ihop beroende på behov och förutsättningar)
 - Lättare att vara arrangör utan att ge avkall på sportslighet och rättvisa tävlingar.
- För SSF skall ett tävlingssystem innebära:
 - Möjlighet att bygga vidare från genomförda rekryteringsinsatser
 - Att goda förutsättningar skapas för att åkarna (och föräldrarna!) förblir kvar i den alpina sporten.

Alpina rådet har godkänt målsättningarna.

Alpina rådets beslut

I matris och text nedan presenteras en översiktlig sammanställning av beslutet.

	U12/11-12 år	U14/13-14 år	U16/15-16 år
<i>Deltävling</i>	LVC-tävling i distriktet alt i region (gäller reg 5) Gemensam klass.	LVC-tävling i distriktet alt i region (gäller reg 5) Gemensam klass	USM-deltävling i regionen. Gemensam klass men ranking i resp åldersklass
<i>Käppar Kval</i>	Regel Långkäpp; 25-28 mm Training alt enligt FIS-regler Type B	Regel Långkäpp; 25-28 mm Training alt enligt FIS-regler Type B	Regel Enligt FIS-regler Type A eller B
<i>Käppar Final</i>	Regel Långkäpp; 25-28 mm Training alt enligt FIS-regler Type B	Regel Långkäpp; 25-28 mm Training alt enligt FIS-regler Type B	Regel Enligt FIS-regler Type A eller B
<i>Poäng</i>	SSF:s poängstege – poäng/åk Frivilligt, enl resp distrikt.	SSF:s poängstege – poäng/åk	SSF:s poängstege – poäng/åk
<i>Final</i>	Regionfinal Enl resp region: - val att dela start/resultatlistor, delad åldersklass.	Landsdelsfinal: Enl resp landsdel: - val att dela start/resultatlistor, delad åldersklass.	Två riksfinaler, USM 15 resp 16.
<i>För vilka</i>	Alla som deltagit/startat i minst 50 % av kvaltävlingar arrangerade av distriktet	Alla som deltagit/startat i minst 50 % av kvaltävlingar arrangerade av distriktet.	Alla som deltagit/startat i minst 50 % av kvaltävlingar arrangerade av regionen. Deltagit vid minst en farttävling för att få delta i final, SG resp DH. Ev dispens ges av regiontränare.
<i>Startordn åk 1</i>	Fri lottning	Startgrupper med ranking distriktsvis.	Startgrupper med ranking regionvis + SSF grupp från Alpin skolningsverksamhet
<i>Startordn åk 2</i>	Omvänd startordning från åk 1	Omvänd resultatordning	Omvänd resultatordning 30 bästa, resten på resultat

Övriga delar som inte eller endast till del redovisas i matrisen ovan.

Lilla Världscupen (LVC) arrangemang allmänt;

- Vid ett LVC-evenemang kan även andra klasser än de officiella ”LVC-klasserna” tävla men då bör de klasserna genomföras som en annan tävling och inte omfattas av LVC-reglerna. Om det är en yngre eller äldre klass saknar betydelse.

U10/9-10 år;

- U10 skall inte ingå i LVC men det är fritt fram att arrangera U10 tävlingar samtidigt med en LVC-tävling eller helt fristående på annan plats/tid.
- För U10 är regeln att kortkäpp används generellt vid alla former av tävlingar i disciplinen SL.

U 14/13-14 år;

- Final; arbetsgruppen förordar att ha landsdelsfinaler som tidigare men att för Svealand finns möjligheten att ha två finaler, en för U 13 och en för U14 med tanke på deltagarantalet.

U16/15-16 år;

- Det som tidigare kallades A1 resp A2 benämns nu för ”15” och ”16”.
- Sverigefinalen utgår och Riksfinal/USM genomförs som två separata finaler för 15 resp 16 där alla kvalificerade har möjlighet att delta. För 15 innebär det att en tävling genomförs med disciplinerna; SG, GS och SL. För 16 genomförs finalen med disciplinerna; DH, SG, GS och SL.
- Kvalificering till finalerna sker som nu genom regionala kvaltävlingar. Dessa genomförs enligt nuvarande upplägg men enbart för att ge ett underlag för ranking, dvs startposition vid finalerna. SSF poängstege används.
- Kvalen genomförs gemensamt för 15 och 16 men med separat ranking. För att delta i respektive final är kravet på de aktiva ett deltagande vid minst 50 % av kvaltävlingarna som arrangeras av egna regionen.
- Ranking till finalerna från gemensamma kval bör separeras så att man använder samma poängskala för 15 och 16, dvs 100 p till 1:an och så vidare inom sin åldersklass. Ingen gemensam ranking sker för 15 och 16.
- Deltagande i en farttävling krävs för att få delta i finalens farttävling(ar). Ev dispenser tydliggörs i kommande regler
- Beslut om SM-status eller inte för 15 och 16 år är en fråga för SSF då det styrs av allmänna regler. Rådet rekommenderar att båda finalerna ges SM-status och att lagtävling genomförs med regionlag.

Regelgruppen har uppgiften att omsätta beslutet i tillämpningsregler. Där kan smärre justeringar återfinnas som grundas på regeltekniska orsaker och som i dagsläget inte kan överblickas.